

INFORMAÇÕES TÉCNICAS

	Sistema para 2 portas		Fechamento e abertura amortizados		Regulagem tridimensional
	Capacidade de carga por porta 10kg		Espessura da porta mín. de 16mm máx. de 30mm		Largura do trilho mín. 988mm máx. 1627mm
	Largura das portas mín. 510mm máx. 828mm		Altura máxima das portas 800mm		
	Chave allen 3		Chave de boca 10		



INSTRUÇÕES DE MONTAGEM



Animação de montagem disponível no site

MEDIDAS DE INSTALAÇÃO

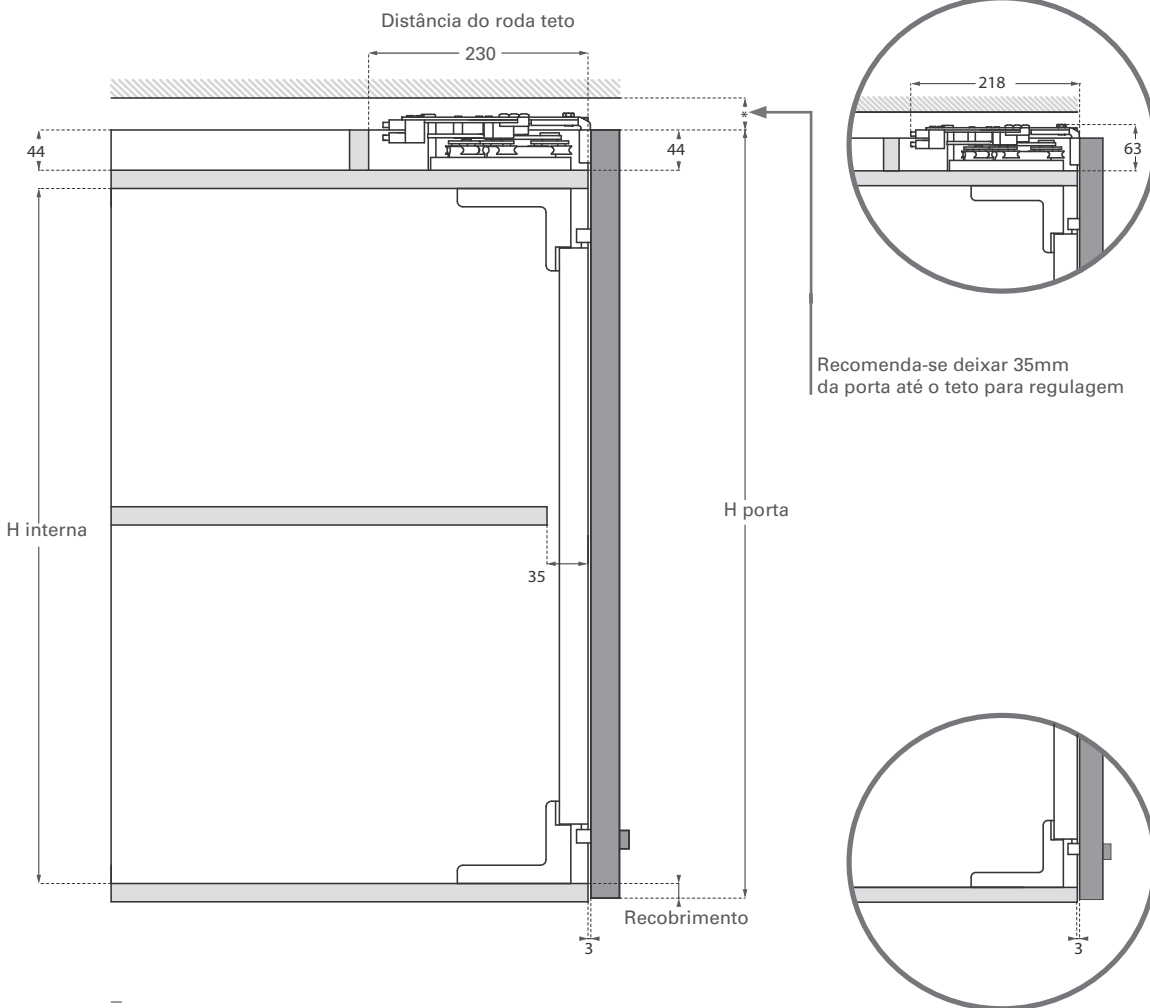

Altura da porta = Altura interna + Espessura da base + 44 + recobrimento do chapeu

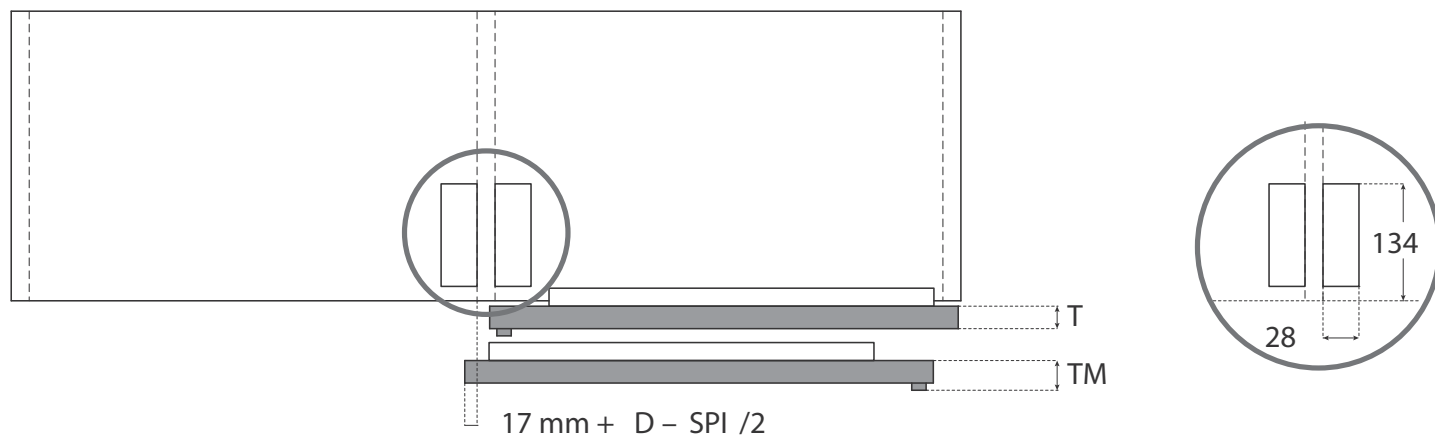
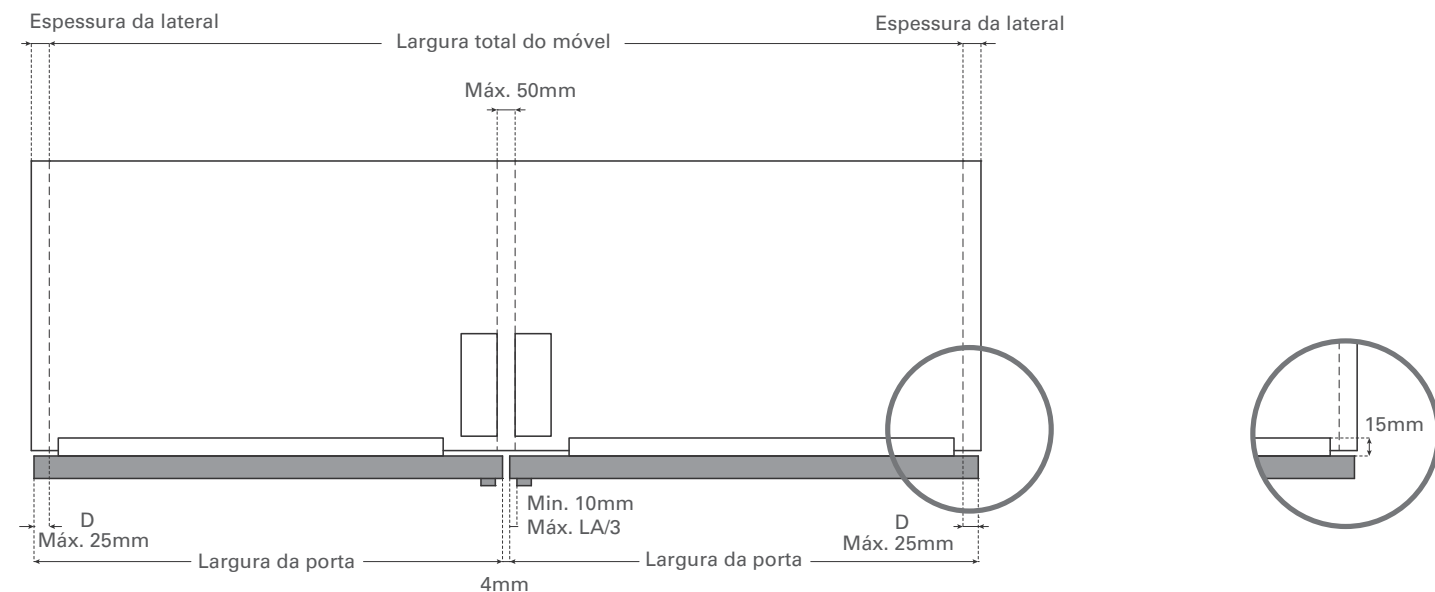

> COMPONENTES DO SISTEMA



Não cortar/alterar os trilhos

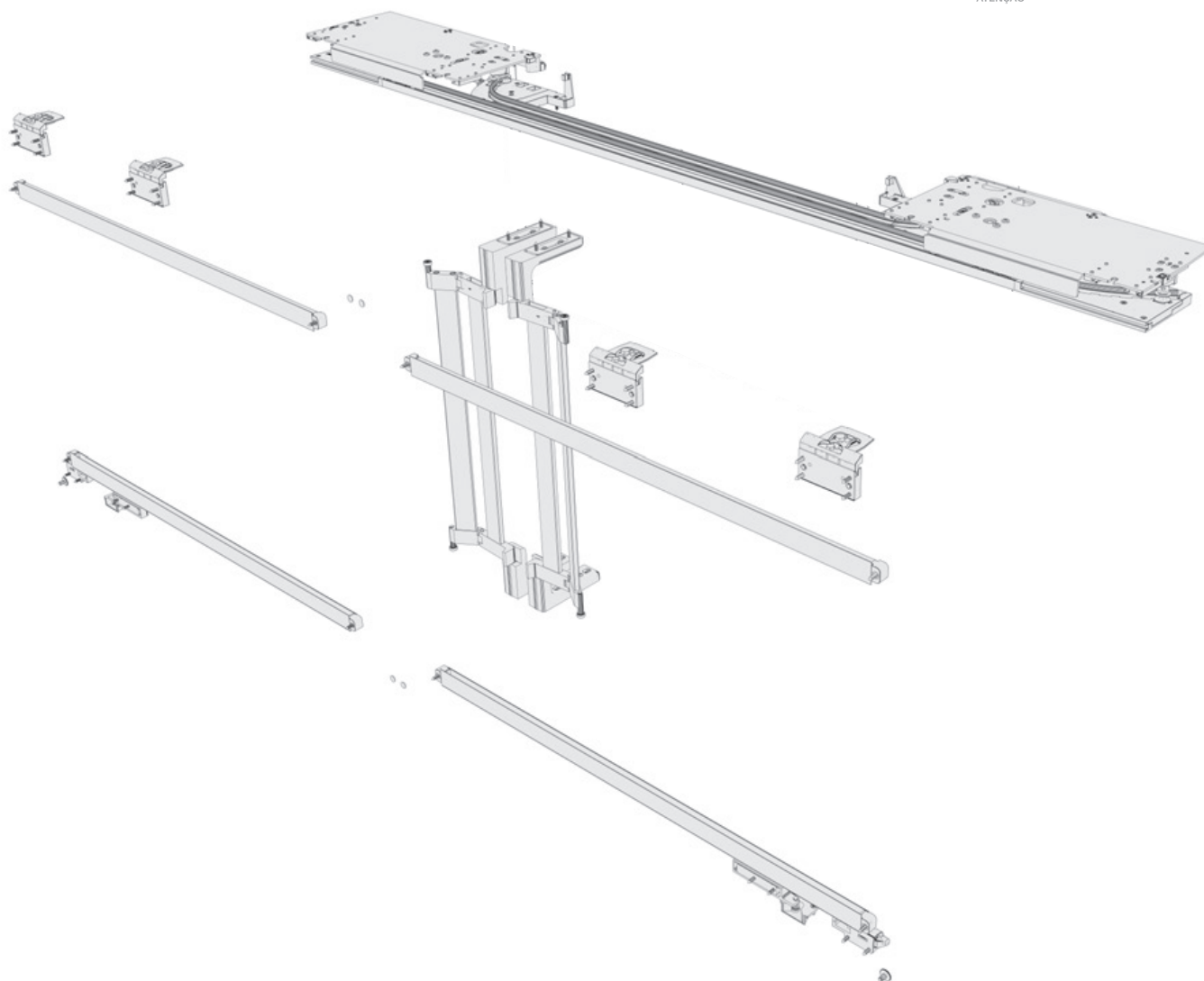

CÓDIGO

DESCRIÇÃO

83020110080	Coplanar S10 Flex superior montado para largura interna do móvel de 988mm até 1115mm 2 portas com 10kg cada
83020110081	Coplanar S10 Flex superior montado para largura interna do móvel de 1116mm até 1371mm 2 portas com 10kg cada
83020110082	Coplanar S10 Flex superior montado para largura interna do móvel de 1372mm até 1627mm 2 portas com 10kg cada



Unitário