

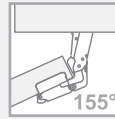

> INFORMAÇÕES TÉCNICAS



Dobradiça com fechamento amortizado



Ângulo de abertura 155°

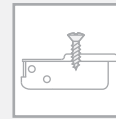

Fixação com parafuso

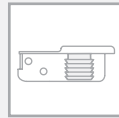

Fixação com bucha



Titanium



Componente em aço

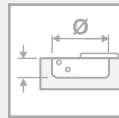

Diâmetro do caneco 35,2 mm
profundidade 13,5 mm

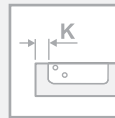

Distância entre o furo do caneco e a borda da porta 3 a 9 mm

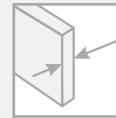

Espessura entre 26 e 35 mm

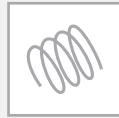

Mola helicoidal

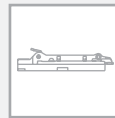

Calço clip



Chave pozidrive N° 2

> INSTRUÇÕES DE MONTAGEM



Animação de montagem disponível no site

> MEDIDAS DE INSTALAÇÃO

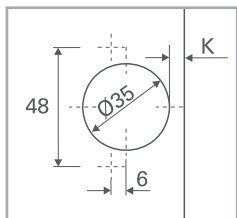

A
Fixação com parafuso
Ø4x16,4mm
(vendido separadamente)

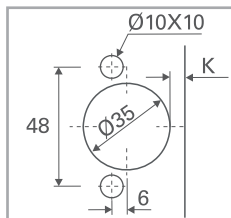

B
Fixação com bucha

Utilize os desenhos acima para identificar a fixação disponível. Insira na terceira posição do código da dobradiça a letra ou número correspondente à escolha feita.

Exemplo: C2_KDE6

↑
Insira nesta posição a letra ou o número selecionado

Espaço necessário para a abertura da porta

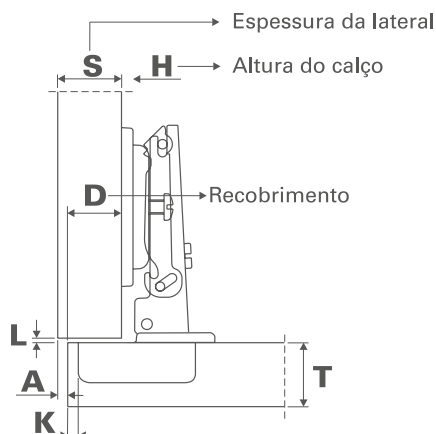

COM LIMITADOR DE ABERTURA A 92°
ART .S2BM37X G

COM LIMITADOR DE ABERTURA A 120°
ART .S2AM37X G

Utilize a tabela para verificar o valor de "A", seguindo os seguintes passos:

- 1° - Localize na primeira coluna o valor de K a ser utilizado;
- 2° - Localize na primeira linha o valor de T a ser utilizado;
- 3° - Trace uma linha horizontal partindo do valor de K e uma linha vertical partindo do valor de T;
- 4° - O encontro das linhas determina o valor de "A".

	T =	16	18	20	22	24	25	26	27	28
K=3	A =	0,0	0,0	0,0	0,0	0,0	0,10	0,40	0,75	1,20
K=4	A =	0,0	0,0	0,0	0,0	0,0	0,15	0,45	0,85	1,35
K=5	A =	0,0	0,0	0,0	0,0	0,0	0,20	0,50	0,95	1,70
K=6	A =	0,0	0,0	0,0	0,0	0,0	0,25	0,60	1,10	1,95
K=7	A =	0,0	0,0	0,0	0,0	0,0	0,30	0,70	1,30	2,30
K=8	A =	0,0	0,0	0,0	0,0	0,0	0,35	0,85	1,70	2,80
K=9	A =	0,0	0,0	0,0	0,0	0,15	0,55	1,20	2,15	

Regra para espessura (T) de 27 e 28 mm:

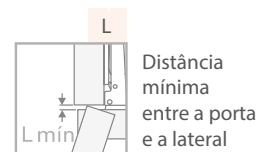
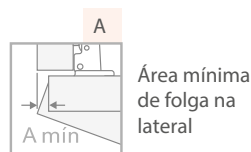
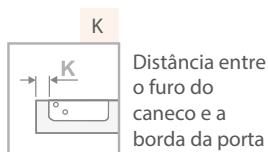
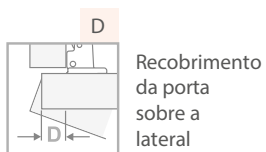
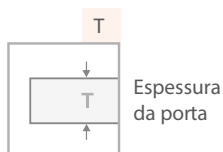
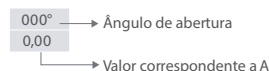

VÃOS COM ELEMENTOS EXTRAÍVEIS

Afastamento da porta a 90° de abertura é de 6 mm em relação a face interna da lateral com calço H=0 e dobradiças corpo reto (corpo 0) H=0

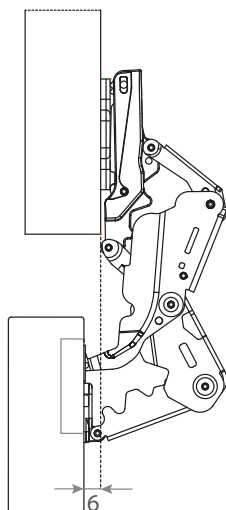

ENTRADA DA PORTA

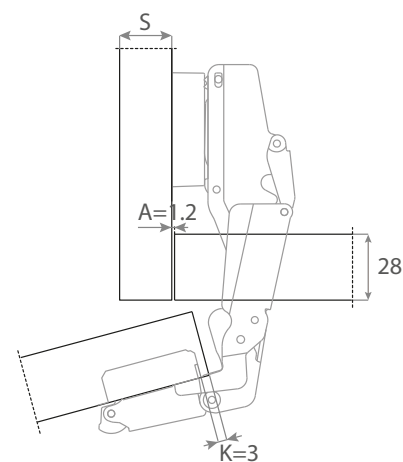
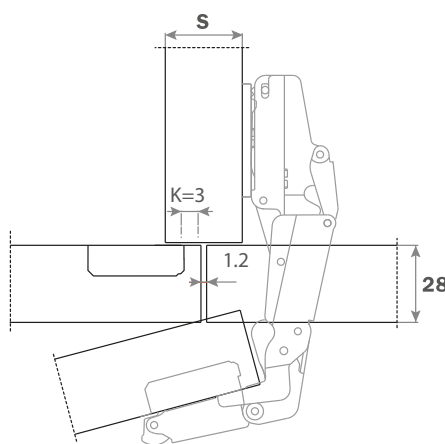

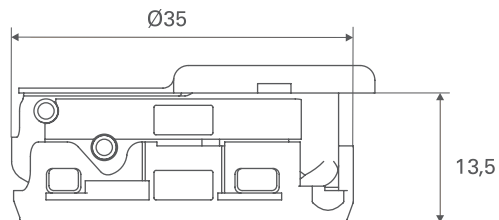

As fórmulas a seguir indicarão a altura de calço a ser utilizada em conjunto com cada tipo de dobradiça, aplicando os valores de K e de D.

Exemplo: $H = 15 + K - (D)$
 $H = 15 + 4 - (16)$
 $H = 19 - 16$
 $H = 3$

Para a dobradiça em questão a altura do calço será de 3mm.
 (Modelo a ser consultado na série "Calços")

Reta 0

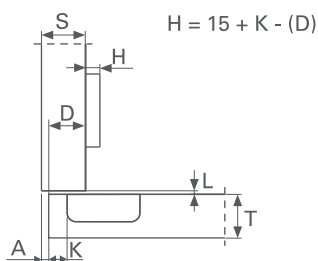
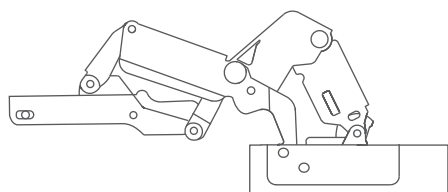

CÓDIGO	DESCRIÇÃO
C2_KAE6	Dobradiça titanium clip 155° Silentia Plus cobertura total para grandes espessuras Ø35 com mola desacelerada

Semi Reta 5

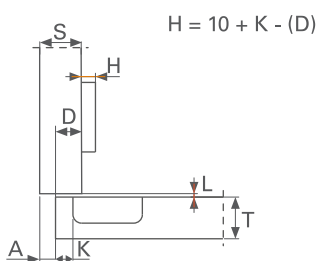
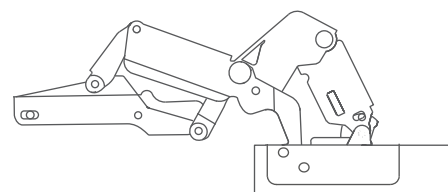

CÓDIGO	DESCRIÇÃO
C2_KDE6	Dobradiça titanium clip 155° Silentia Plus cobertura média para grandes espessuras Ø35 com mola desacelerada

Curva 9

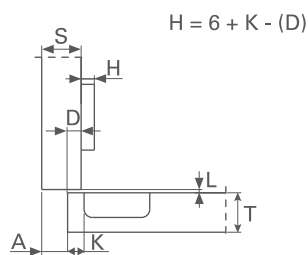
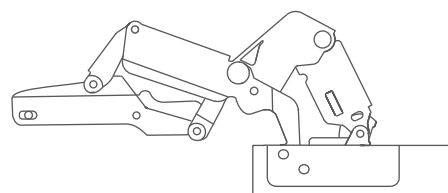

CÓDIGO	DESCRIÇÃO
C2_KGE6	Dobradiça titanium clip 155° Silentia Plus cobertura mínima para grandes espessuras Ø35 com mola desacelerada

Gabarito de conferência de furação



CÓDIGO	DESCRIÇÃO
D2ABACGSN	Gabarito Silentia 15,5mm para conferência de furação do caneco

Espessor



CÓDIGO	DESCRIÇÃO
S2XF86BT	Espessor 0,6mm para dobradiça com abertura 155° e 165°
S2XF86AT	Espessor 1,2mm para dobradiça com abertura 155° e 165°
S2XF86KT	Espessor 1,8mm para dobradiça com abertura 155° e 165°

Calço Clip Longitudinal



Para determinar o calço a ser utilizado consulte a série "Calços"

Redutor de ângulo



CÓDIGO	DESCRIÇÃO
S2AF37X3	Limitador de abertura preto para dobradiças de 155° para 125°
S2BF37XY	Limitador de abertura branco para dobradiças de 155° para 115°

Chave Pozidrive



CÓDIGO	DESCRIÇÃO
D2A7XCXCP	Chave Salice pozidrive N° 2

Parafusos



CÓDIGO	DESCRIÇÃO
V234X166	Parafuso titanium para dobradiças Ø4x16,4mm

Broca de furação



CÓDIGO	DESCRIÇÃO
BRO35, 2XNIV	Broca direita Ø35,2 para dobradiças 100, 200, 300, 700, 800, 900, B
BRO35, 2XNIV ESQ	Broca esquerda Ø35,2 para dobradiças 100, 200, 300, 700, 800, 900, B

Cabeçote para furadeira manual



Cabeçote para furadeira múltipla



CÓDIGO	DESCRIÇÃO
830104 00030	Cabeçote para furação com adaptação em furadeira manual
830104 00031	Cabeçote para furação com adaptação em furadeira múltipla ou com 6 mandris

MANUTENÇÃO E CONSERVAÇÃO

Para a limpeza das dobradiças e calços utilizar somente produtos que não agredam a proteção superficial. Utilize somente detergente neutro (é importante secar perfeitamente após a aplicação). De preferência, limpe somente com um pano seco. É desaconselhável o uso de panos abrasivos, pós-abrasivos, esponjas de aço, detergentes ácidos, solventes (thinner, água raz, entre outros), água sanitária, limpadores multiusos, detergentes a base de amoníaco (altamente corrosivo) e ácido clorídrico (muriático) que desenvolvem gases corrosivos. Os danos provocados pela utilização destes produtos poderão surgir em um período de 2 a 3 anos, ou até mesmo bem antes disso, dependendo da agressividade do material aplicado na limpeza.

Utilizar preferivelmente um pano exclusivo para a limpeza das dobradiças e dos calços. Podem ser utilizados todos os produtos a base de cera.

Um dos principais indícios da reação de produtos químicos na dobradiça é a perda de brilho da mesma, que faz com que ao longo do tempo apareça uma ferrugem esverdeada, identificando o uso de produtos inadequados na sua manutenção.



ATENÇÃO